



Zrównoważony transport w gminie w aspekcie rewitalizacji miast

Izabela Mironowicz

Politechnika Wroclawska

Kto naprawdę buduje miasta?

czyli współczesne uwarunkowania rozwoju miast

- większość inwestycji dokonywana przez podmioty niezależne od władz
- zmienność i nieprzewidywalność rynku
- dynamiczne procesy cywilizacyjne
- zmniejszająca się liczba obiektów „wiecznie trwałych”
- zmienność polityki jako konsekwencja wyborów
- coraz wyraźniejszy głos obywateli
- zmienność prawa i planów państwa
- zatarcie granic pomiędzy tradycyjnymi działalnościami publicznymi i komercyjnymi

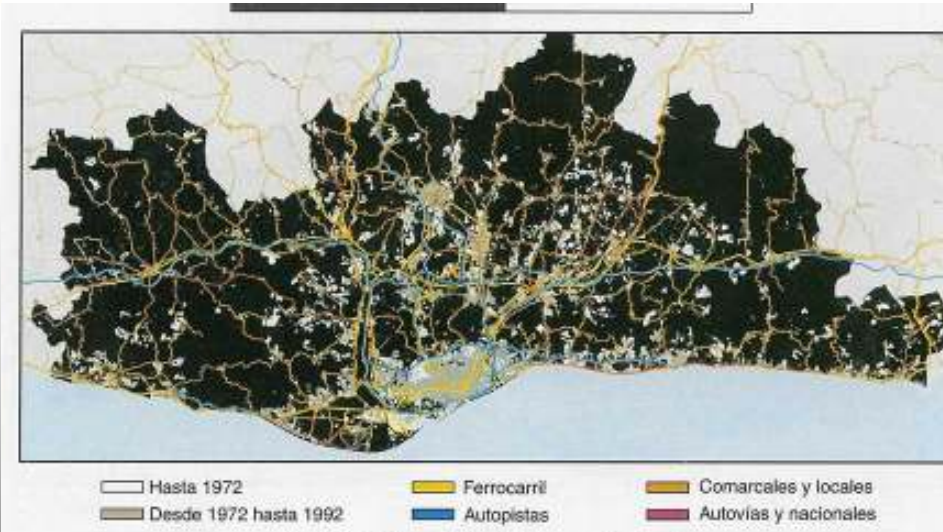
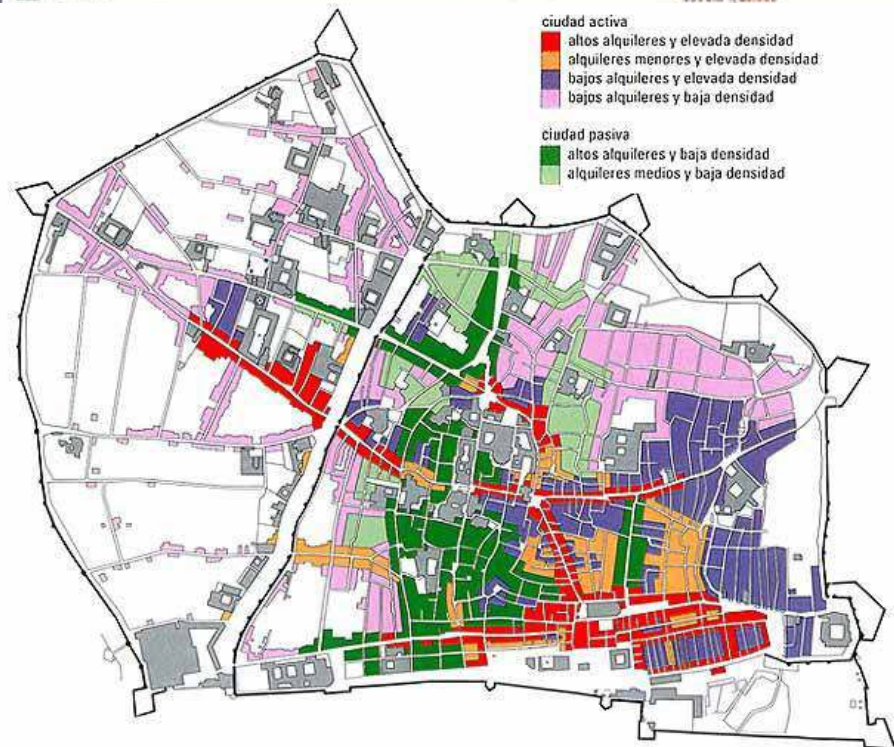
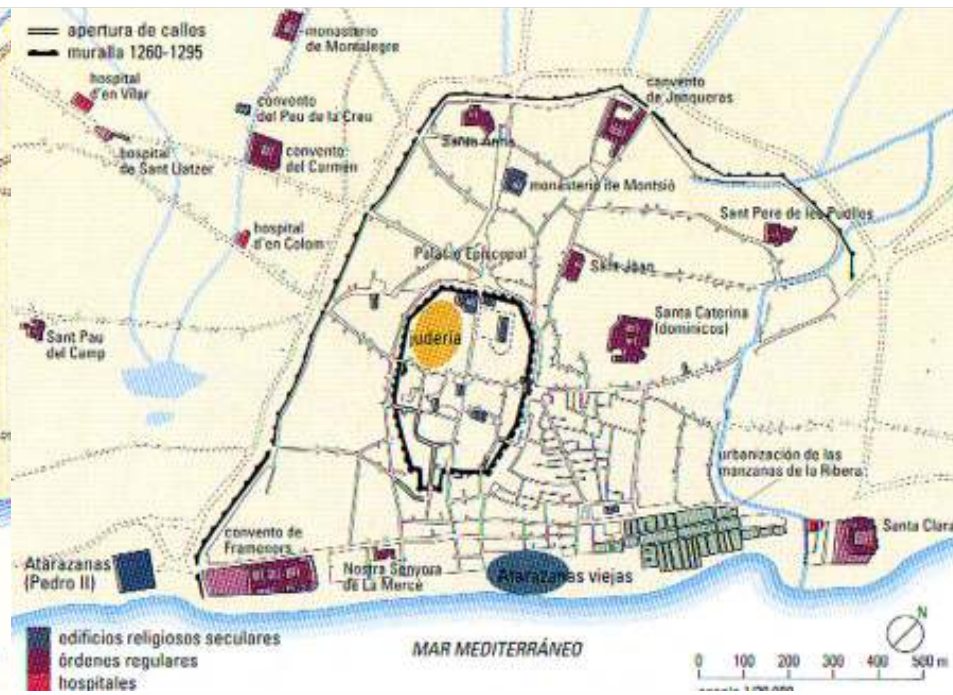
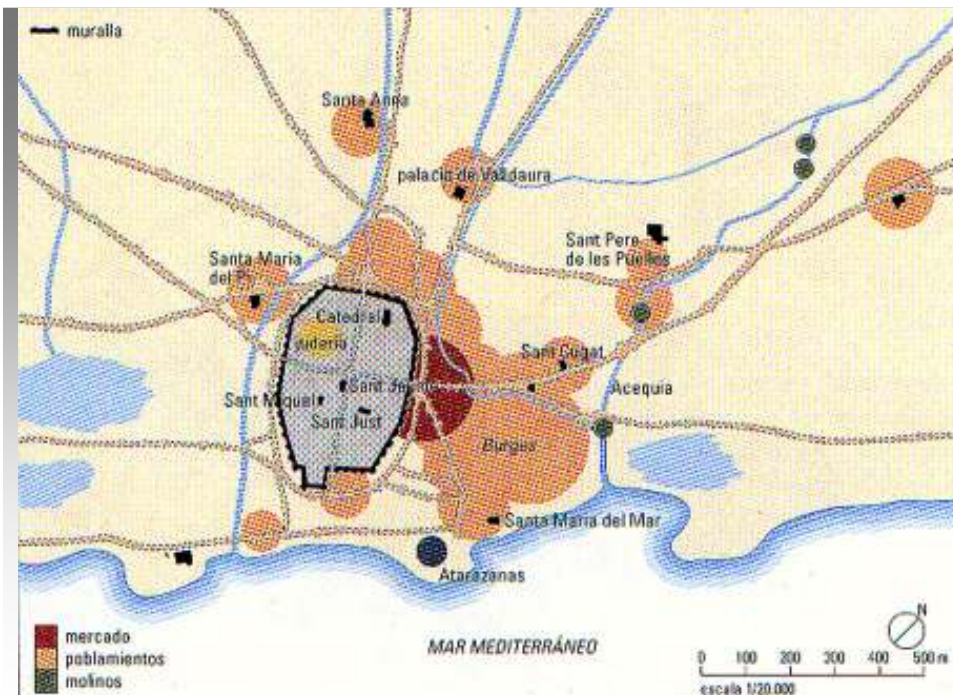

Barcelona – rozwój przestrzenny



Sao Paulo [źródło: www.ivebeenthere.co.uk/.../sao-paulo/gallery.jsp]

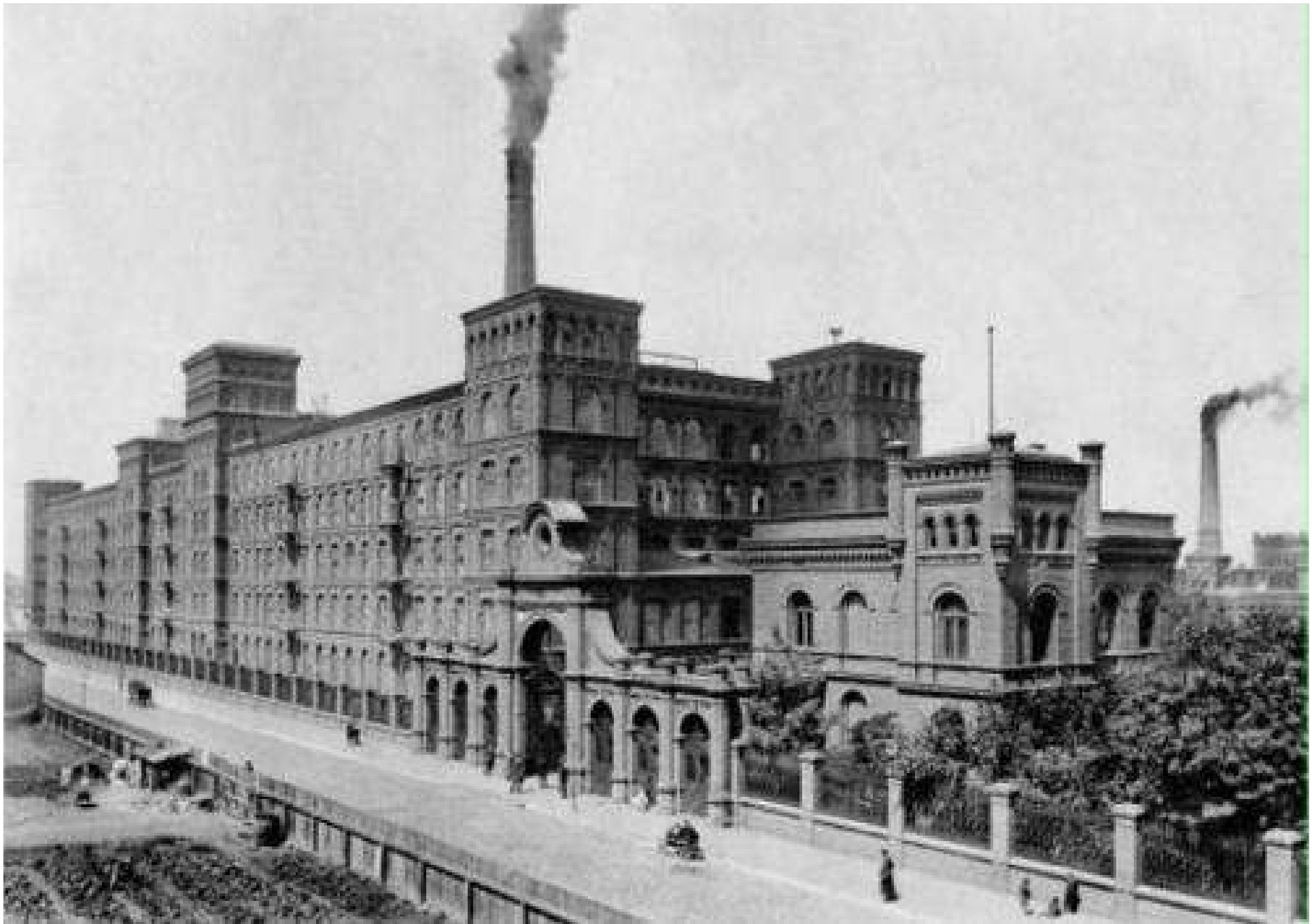

Łódź, fabryka Izraela Poznańskiego [źródło: <http://www.panoramio.com/photo/950284>]



Łódź, Manufaktura – centrum kulturalno-rozrywkowo usługowe a dawnej fabryce

[źródło: <http://www.panoramio.com/photo/3928418>]



Beckton Gas Works

London Docklands: Beckton wczoraj....

[źródło: www.lddc-history.org.uk
i www.panoramio.com/photo/2821737]



Beckton, 1968

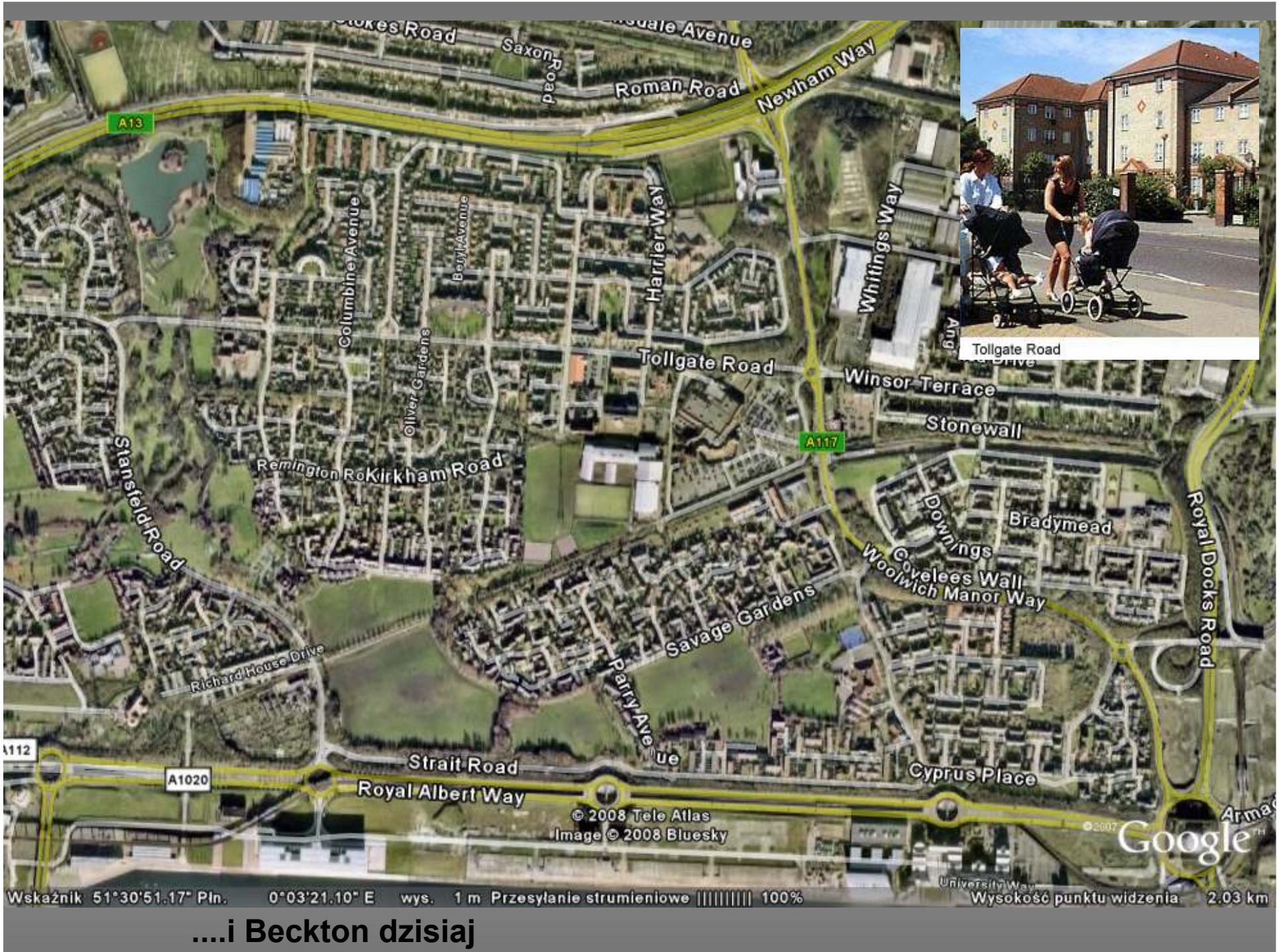

....i Beckton dzisiaj







[źródło: <http://www.smieci-stop.pl/wysypisko.php?ID=17>]



[źródło: <http://mojezaczisze.blox.pl/2006/05/Zaciszanski-Disneyland.html>]





© Agencja Gazeta

[źródło: <http://miasta.gazeta.pl/wroclaw/1,49744,4683957.html>]



© Agencja Gazeta

[źródło: <http://www.gazetawyborcza.pl/51,82709,4500727.html?i=0>]



[źródło: <http://wroclaw.naszemiasto.pl/wydarzenia/827515.html>]

„MY i ONI”

czyli strony procesu przekształceń

- **mieszkańcy obszaru transformacji („lokalna społeczność”)**
- **przedsiębiorcy z obszaru transformacji (? też „lokalna społeczność”)**
- **władze („urzędnicy”)**
- **specjaliści**
- **grupy sformalizowane (ekolodzy, cykliści, lokalne stowarzyszenia)**
- **mieszkańcy miasta spoza obszaru transformacji**
- **biznes**

ALE O CO CHODZI?

czyli przedmiot transformacji

- Wizja transformacji
- Konkretny plan realizujący wizję
- Sposób przeprowadzenia transformacji
- Skutki transformacji





źródło: <http://www.rowery.eko.org.pl/galeria/displayimage.php?album=62&pos=29>

Chodzi o to, żeby język giętki...

czyli pola współ-transformacji lub kontra-transformacji

- INFORMACJA
- KOMUNIKACJA
- WSPÓŁPRACA
- PRESTIŻ
- ZASŁUGI







© Agencja Gazeta





[źródło: <http://fotowroclaw.blox.pl/2007/06/Najpiekniejsza-czynszowka-od-srodka.html>]

2006-12-27 - Frontem do przechodniów Wrocławia Gazeta Wyborcza - Beata Maciejewska

W czwartek miasto odbiera po remoncie najpiękniejszą secesyjną czynszówkę Wrocławia. **Przechodnie są zachwyceni, mieszkańcy kamienicy - rozczarowani.**

Dom u zbiegu ulic Świętokrzyskiej i Prusa jest wpisany do rejestru zabytków. Konserwator miejski ponad dziesięć lat zabiegał o jego remont. **Secesyjne чудо.** Ma owalny kształt, co jest rzadkością w budownictwie czynszowym. Prześliczne, koronkowe balkony, bajecznie kolorowa fasada zdobiona sztukaterią z motywem maków, złote słońce pod dachem, nareszcie wszystkie okna w tym samym kolorze, jak chciał architekt. Odmłodzenie o sto lat kosztowało 3,5 mln zł. **Remont budził ogromne emocje czytelników "Gazety", którzy komentowali każdy fragment nowej elewacji. Protestowali, że słońce takie żółte (bo początkowo pomalowano je farbą, dopiero później wyzłocono), zachwycali się zielonymi oknami, pytali, czy liście na fasadzie pochodzą z pierwotnego projektu.** Kamienica miała być poligonem doświadczalnym rewitalizacji wrocławskich czynszówek.

Stała się frontem wojny lokatorów z miastem. Główny zarzut: najpierw powinny być remontowane mieszkania, a nie to, co widać z zewnątrz. Adela Gawęcka, mieszkanka secesyjnej czynszówki: - Owszem, przechodnie podziwiają fasadę, **ale mnie się wcale nie mieszka lepiej.** To prawda, wymienili okna, ale na zielone (od frontu) lub z białego PCV (w tylnym trakcie). **Nie chcę takich, nie interesuje mnie, że tak było w projekcie.** Założyli też kaloryfery podłączone do miejskiej sieci, **ale ja wcześniej miałam ogrzewanie etażowe i było mi cieplej.** Oczekiwałam wymiany stropów, instalacji, podłóg. Skoro są pieniądze na remonty, najpierw należało zadbać o mieszkania.

Pieniądze są, bo czynszówka przy Prusa została zakwalifikowana do pilotażowego projektu rewitalizacji Wrocławia, finansowanego w równych częściach przez gminę oraz firmy Kogeneracja i Fortum (razem z kamienicami przy ul. Szczytnickiej nr 44, 46, 48, 51 oraz przy ul. Księcia Witolda 45 i 47). Dyrektor Zarządu Inwestycji Miejskich Urszula Badura od początku uprzedzała, że pieniądze przeznaczone wyłącznie na remont części wspólnych budynku i nie zostaną przekazane wspólnotom mieszkaniowych. **Ale wielu lokatorów kamienicy przy Prusa miało nadzieję, że przy okazji budowlańcy załatają im dziury w podłodze, poprawią tynk na ścianach czy zlikwidują grzyb.**

Konserwator miejski Katarzyna Hawrylak-Brzezowska: - **Nie mam poczucia sukcesu. Co z tego, że niemal w ostatniej chwili uratowaliśmy cenny zabytek, skoro lokatorzy tylko narzekają. Poszli ze skargą do prokuratora. Musiałam się jak przestępca tłumaczyć, dlaczego pozwoliłam zamontować takie, a nie inne okna. Przykład Prusa sprawił, że czarno widzę dalszą rewitalizację. Mieszkańcy muszą się najpierw zaangażować, nie można nikogo uszczęśliwić na siłę.** Miasto chciało, żeby symbolem zaangażowania lokatorów czynszówki przy Prusa było wyremontowanie przez nich drzwi wejściowych do mieszkań. Ale pomysł nie wypalił. Część osób miała już zamontowane nowe drzwi, część żądała wymiany od administracji. Wszystko wskazuje na to, że miasto się ugnie i sfinansuje nowe drzwi.

Urszula Badura: - Chyba je odrestaurujemy, ale dopiero na początku przyszłego roku. Konserwator postawił bowiem twarde warunki - oryginalne drzwi muszą być odnowione, a te nowoczesne zastąpione kopiami starych. Inaczej klatki schodowe nie będą tak pięknie wyglądać.

Nad urodą klatek jeszcze w środę będą pracować budowlańcy. **Muszą zakryć niecenzuralne słowo, które wydrapano na lamperii.**







Emel - wroclaw.dolny.slask.pl



Projekt MANUFATURA – Łódź

[źródło: www.epr.pl/czytelniarzy.php?id=265&itemcat=1]





[źródło: <http://www.panoramio.com/photo/3927809>]



[źródło; <http://www.grandlyon.com>]

ZONE FRANCHE URBAINE

Carte au 1/25 000

selon l'article 9 du Décret
du 2006-1623 du 19 décembre 2006

Région : Rhône-Alpes
Département : Rhône (69)
Commune : Lyon 9^e.

ZFU : La Duchère.

N° INSEE : 69122ZF

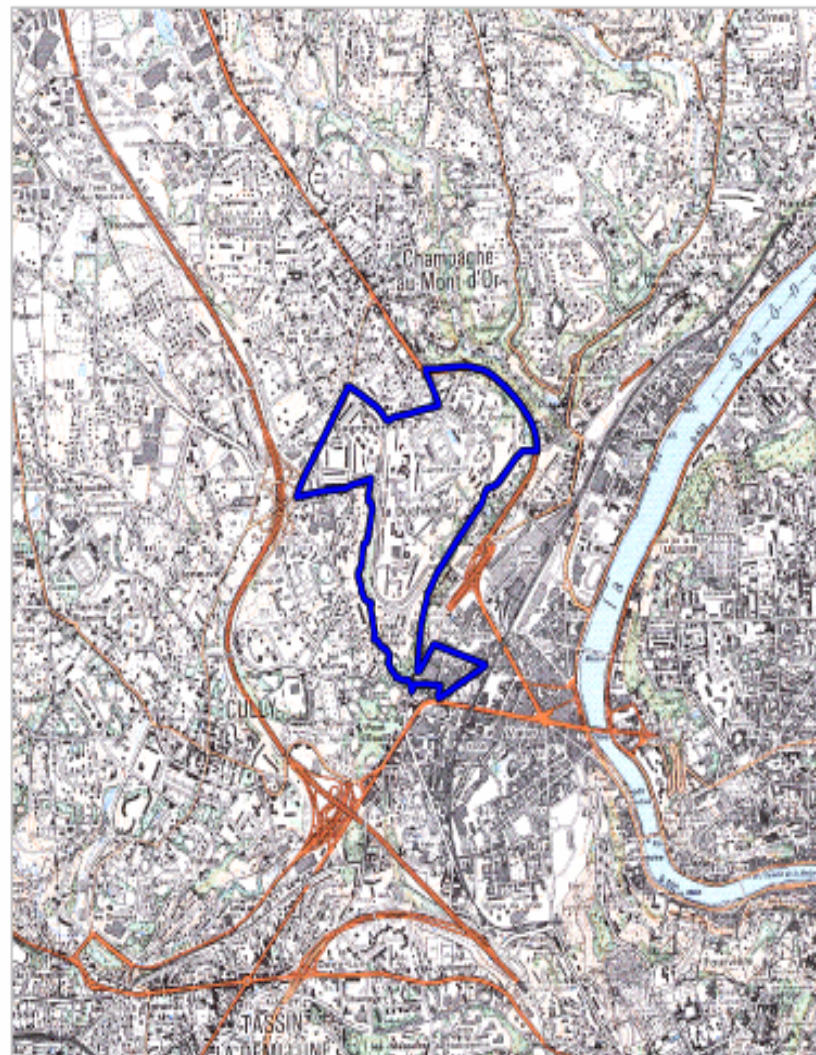

La zone franche urbaine est délimitée par un trait de couleur bleue. Le trait est indicatif, en particulier la zone peut parfois comprendre des parcelles situées de l'autre côté des voies de délimitation.
© IGN SCANSIS (Cartes) - P079_659, P079_658, P079_656, P079_656.

500 m
1 cm correspond à 250 m

PREJET
Lyon La Duchère

LA DUCHERE : UN SITE ATTRACTIF, UNE ADRESSE A LYON



- Accessibilité**
A5 : 20m
Périph. Nord : 50m
Métro ligne 69 : Tassin/Balmet : 10m
Bus : 26 - 44 - 69 - 31 - 19
- Cadre privilégié**
40% d'espaces verts
45 commerces
Services de proximité : bureaux de poste, banques, crèches, équipements sportifs et culturels
- Compétitivité**
Un périmètre en Zone Franche Urbaine (incitations fiscales et sociales pendant 5 ans)
Innovobis : d'entreprises dédiés à des prix attractifs.
- Tissu économique**
90% d'entreprises de services
80% 5 salariés ou moins
120 entreprises installées dont 50 ont 3 décennies d'ancienneté

CONTACT
MIRIAM LYON LA DUCHÈRE
127 AVENUE DU PLATON / 69607 LYON
TEL : 04 72 49 73 93
EMAIL : miriam@grandlyon.org
WWW.GRANDLYON/LA DUCHERE

“ La Duchère naturellement Lyon ”

ville en vue

PROJET

Lyon La Duchère

le journal

www.gpvlyonduchere.org

n°14 / mars - mai 2007

p. 5

Copropriétés :
Coup de jeune
dans l'ancien



p. 3

Dix # 2 :
10 mots, 9 artistes,
100 habitants !

p. 8

Logements neufs :
Démarrage des premiers
chantiers

p. 11

Futuro place centrale
et square Averroès :
Pas à pas, les espaces
prennent forme

ville en vue

PROJET

Lyon La Duchère

le journal

www.gpvlyonduchere.org

n°16 / sept - nov 07

p. 5

Et si on (re)découvrait
La Duchère ?



15-16 SEPT 2007

JOURNÉES EUROPÉENNES
DU PATRIMOINE



Jeu-concours
Photo Mystère
en dernière page

p. 3

Initiatives
Ete 2007 :
60 jeunes avec un petit bulot

p. 4

Figure de quartier
Soldat Guerrin, rappers
duchérois

p. 11

On en parle
Aménagement du Vallon :
une nouvelle phase s'engage

[źródło; <http://www.grandlyon.com>]

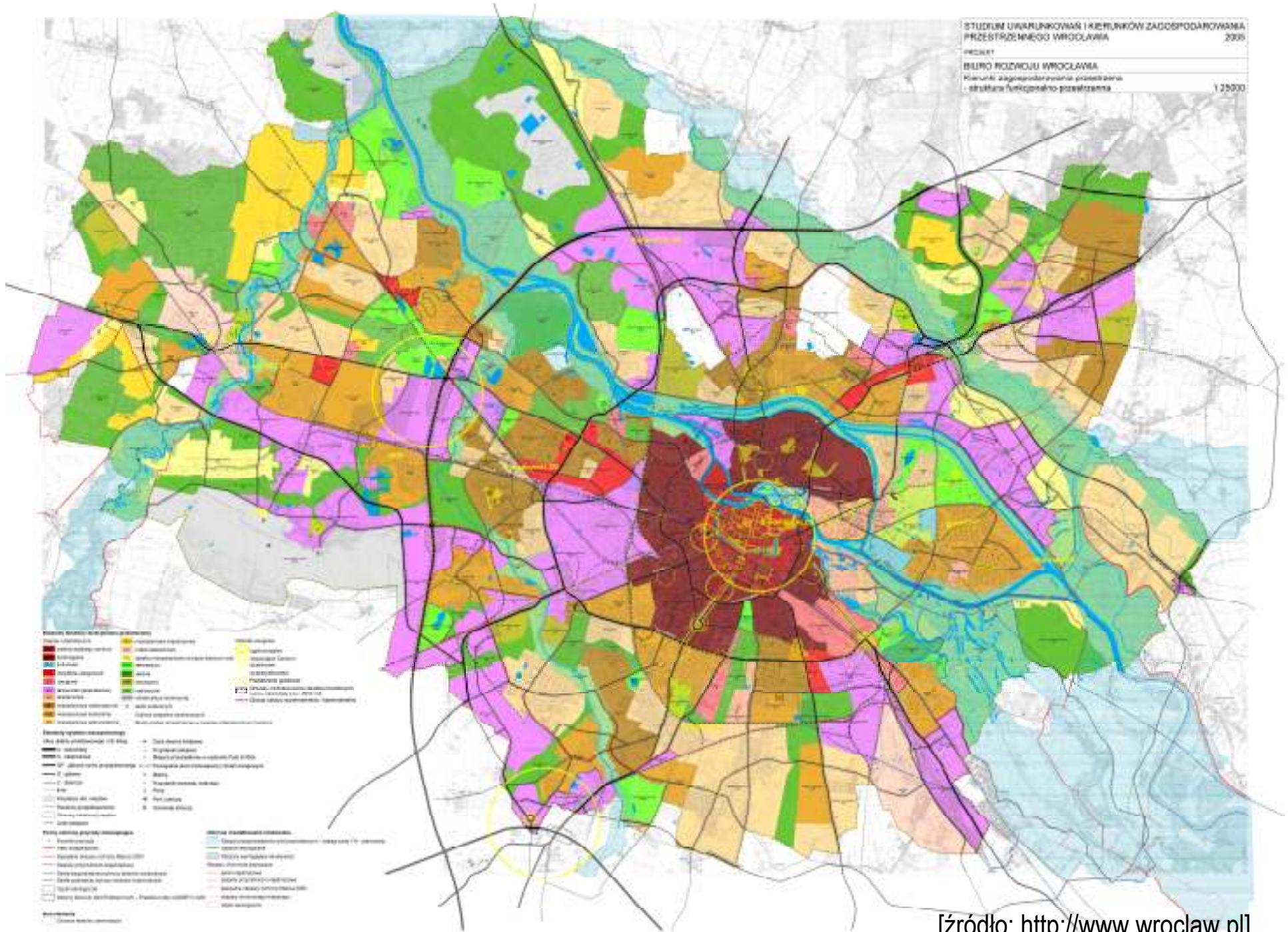

STUDIUM UWARUNKOWAŃ I KIERUNKÓW ZAGOSPODAROWANIA PRZESTRZENNEGO WROCŁAWIA 2005
 PROJEKT
 BIURO PLANOWAŃ WROCŁAWIA
 Kierunki zagospodarowania przestrzennego i struktura funkcjonalno-przestrzenna 1:25000

Flächennutzungsplan

Tafelbereichsplan in den Stadtgrenzen vom 31. 12. 1998
Heft 10

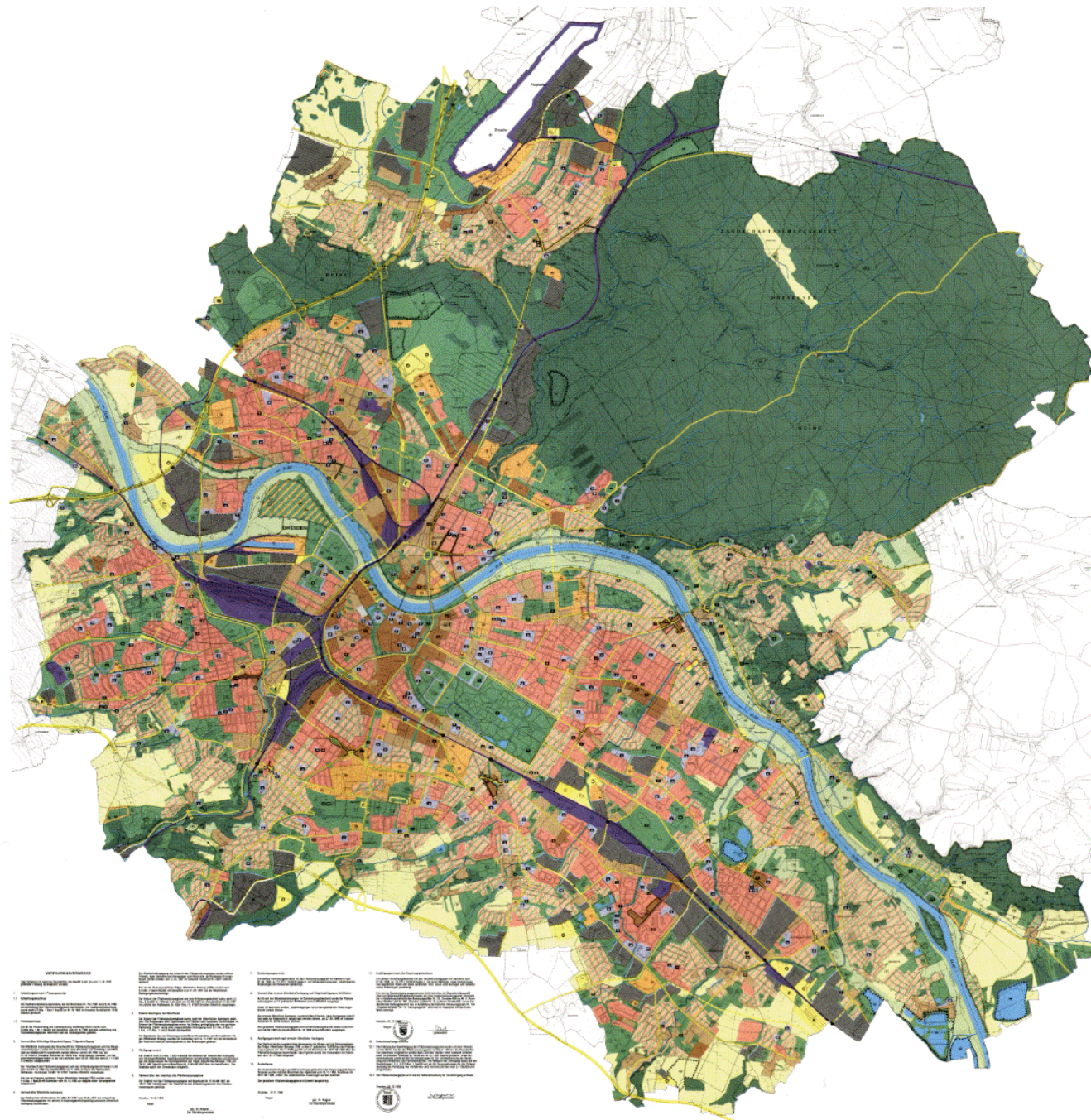

Auszug aus der Legende

Bauflächen

- Wohnbauflächen
- Wohnbauflächen mit hohem Grünanteil
- Wohnbauflächen mit überwiegender Grünanteil
- Gemischte Bauflächen
- Gemischte Bauflächen mit hohem Arbeitsstättenanteil
- Zentren außerhalb des Innenstadtbereiches
- Gewerliche Bauflächen
- Sonderbauflächen
- Sonderbauflächen mit hohem Grünanteil
- Funktionsanweisung von Freizeit, Kultur, Ausdehnung

Gemeinbedarf

- Gemeinbedarfflächen
- Gemeinbedarfflächen mit hohem Grünanteil

Verkehrflächen

- Bundesautobahn A 4
- Bundesautobahn A 17, A 4 - B 170, RE-Erfurt, Variante 017/02/Verb. 4, ab B 170 nach § 9a BPS 10) beschränkt: Löss/Graben/Tunnel
- Hauptverkehrsstraße/Brücke/Tunnel
- Hauptverkehrsstraße/Trafficunterführung/Örtchen
- Bahnanlagen einschließlich Bahnhof und Haltepunkt
- Ober- und unterirdische Bahnanlagen mit Stationen/Trafficunterführung/Örtchen
- Betriebshof/Bus-Strassen- und Straßenbahnstation
- Betriebshof/Bahn
- Flughafen

Flächen für Ver- und Entsorgungsanlagen

- Ver- und Entsorgungsanlagen
- Ver- und Entsorgungsanlagen mit hohem Grünanteil

Grün- und Freizeiflächen, Wasserflächen

- Grün- und Freizeiflächen
- Wasserfläche, zu erhebende Fließgewässer
- Flächen für die Gewinnung von Bodenschätzen

Flächen für Landwirtschaft und Wald

- Fläche für die Landwirtschaft
- Fläche für die Landwirtschaft mit hohem ökologischem Wert
- Fläche für den Erwerbsgartenbau
- Fläche für den Weinbau
- Wald und Flugzeile

0 100 200 300 400 500 m
Maßstab 1:10.000

Vorgeschrieben
Gemeindefachbereich Dresden
Gemeindefachbereich Dresden
Ausführend
Bauamt Dresden
Kartographie
Stadtamt Dresden, Dienst für Stadtentwicklung und Bau
Kartenverkleinerung
Jürgen Hoffmann/Geo, am 10. September 2008 mit einem Maßstab von 1:10.000
Diese Karte ist urheberrechtlich geschützt. Nachdruck ohne schriftliche Erlaubnis ist ausdrücklich untersagt.
Die Haftung für den Inhalt der Informationen bleibt bei 1:10.000 bei der Darstellung der Informationen unberührt.
Alle weiteren Informationen sind im Internet unter www.dresden.de zu finden.
Alle weiteren Informationen sind im Internet unter www.dresden.de zu finden.

Wichtige Hinweise
1. Der Flächennutzungsplan ist ein öffentlich-rechtliches Instrument der Stadtplanung. Er regelt die grundsätzliche Nutzung der Flächen in der Stadt.
2. Die in diesem Plan festgesetzten Nutzungsarten sind in der Tabelle der Nutzungsarten (Tabelle 1) aufgeführt.
3. Die in diesem Plan festgesetzten Nutzungsarten sind in der Tabelle der Nutzungsarten (Tabelle 1) aufgeführt.
4. Die in diesem Plan festgesetzten Nutzungsarten sind in der Tabelle der Nutzungsarten (Tabelle 1) aufgeführt.
5. Die in diesem Plan festgesetzten Nutzungsarten sind in der Tabelle der Nutzungsarten (Tabelle 1) aufgeführt.
6. Die in diesem Plan festgesetzten Nutzungsarten sind in der Tabelle der Nutzungsarten (Tabelle 1) aufgeführt.
7. Die in diesem Plan festgesetzten Nutzungsarten sind in der Tabelle der Nutzungsarten (Tabelle 1) aufgeführt.
8. Die in diesem Plan festgesetzten Nutzungsarten sind in der Tabelle der Nutzungsarten (Tabelle 1) aufgeführt.
9. Die in diesem Plan festgesetzten Nutzungsarten sind in der Tabelle der Nutzungsarten (Tabelle 1) aufgeführt.
10. Die in diesem Plan festgesetzten Nutzungsarten sind in der Tabelle der Nutzungsarten (Tabelle 1) aufgeführt.



Landeshauptstadt
Dresden

Flächennutzungsplan

Teilflächennutzungsplan in den Grenzen des Stadtgebietes vom 31.12.1996

5.2 Verkehr – Hauptverkehrszüge (Geplantes Hauptverkehrs- und Haupt- sammelstraßennetz)

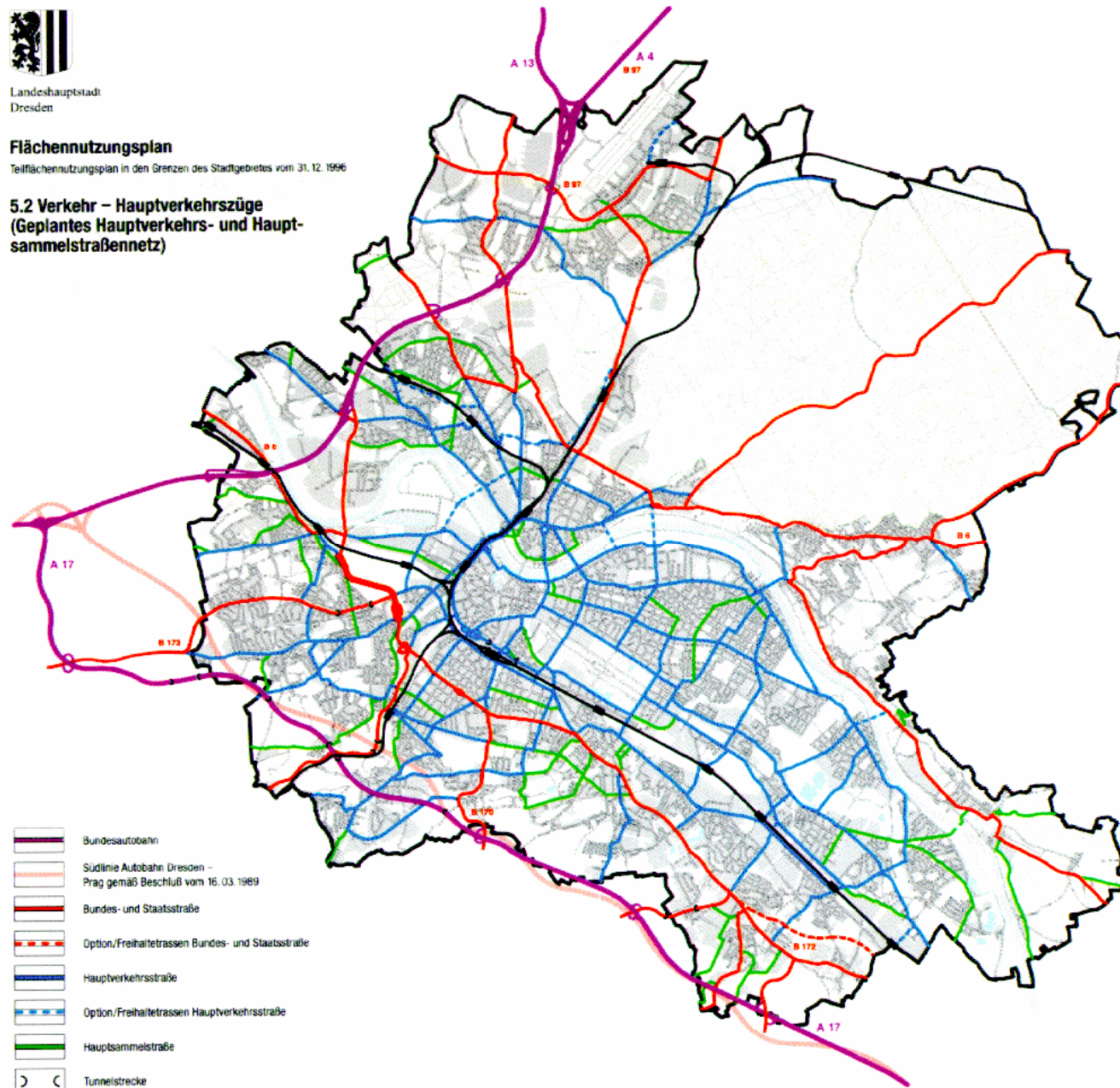

PIANO GENERALE

- ASSE PRINCIPALE DI TRAFFICO
- TANGENZIALE E ACCESSI BARRA
- TRASPORTO PUBBLICO
- RETTE BICICLETTE
- PARCHIEGGI
- CENTRO STORICO CHIUSO

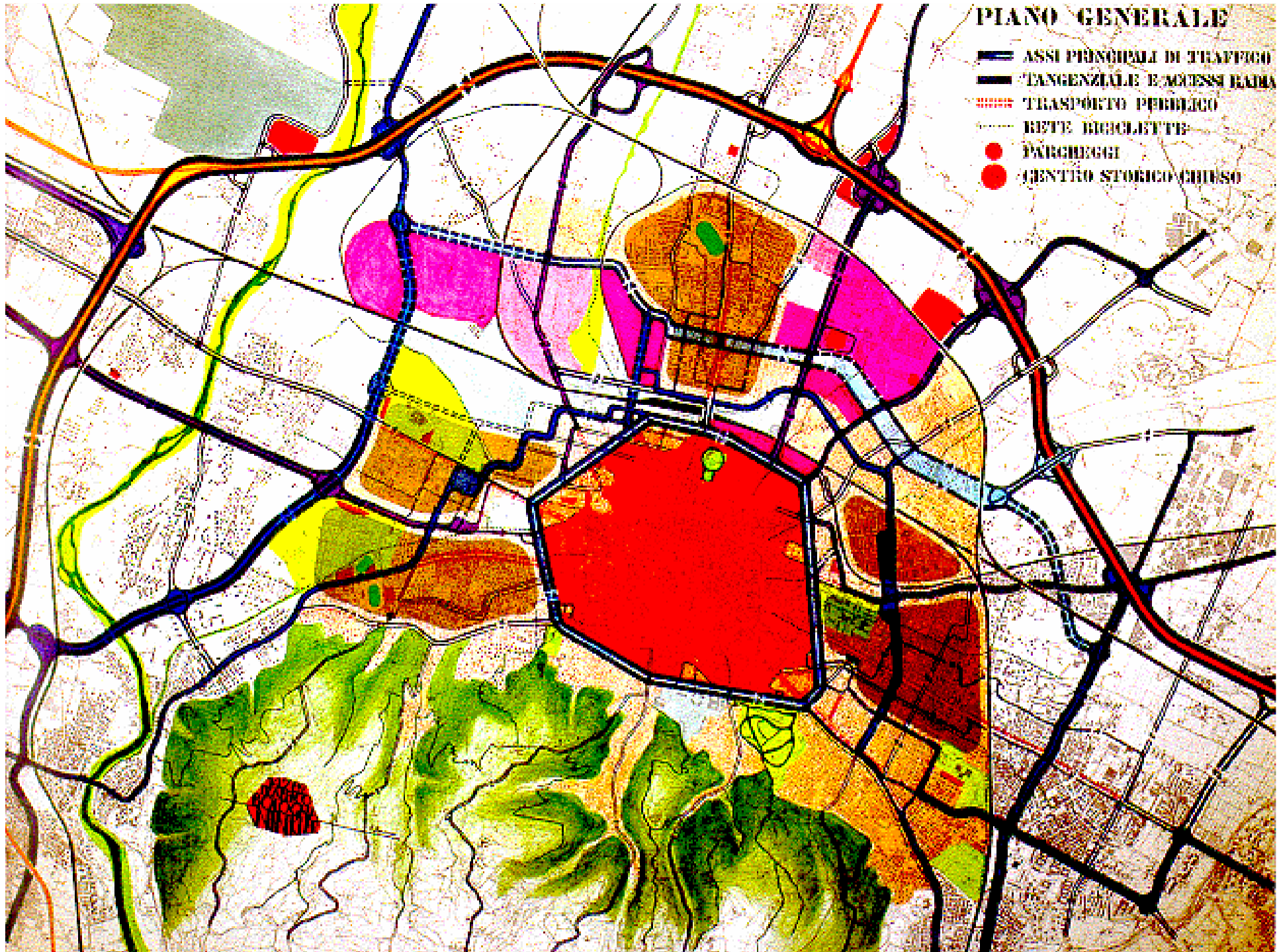

CITY AND COUNTY OF CARDIFF LOCAL TRANSPORT PLAN

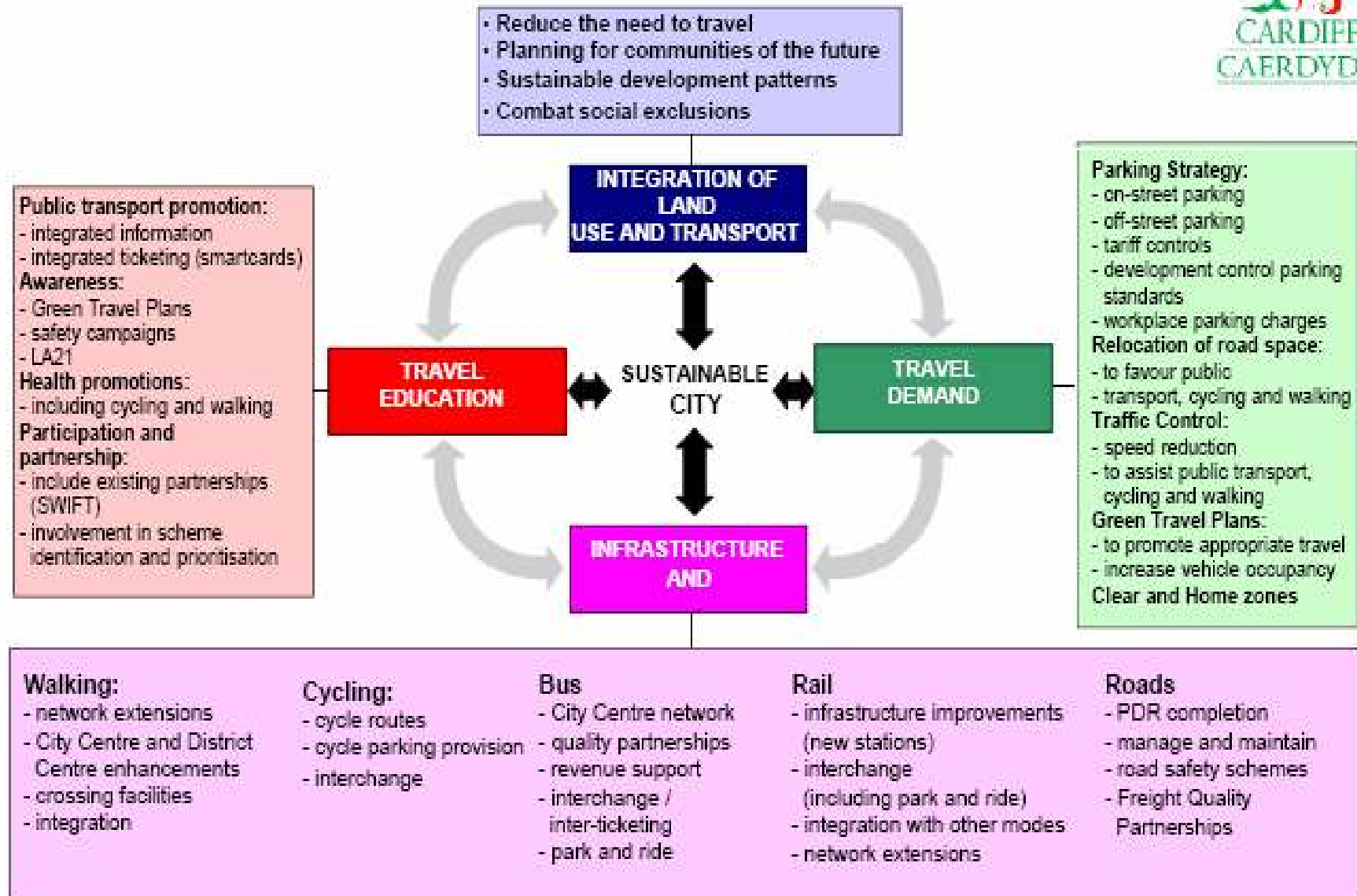



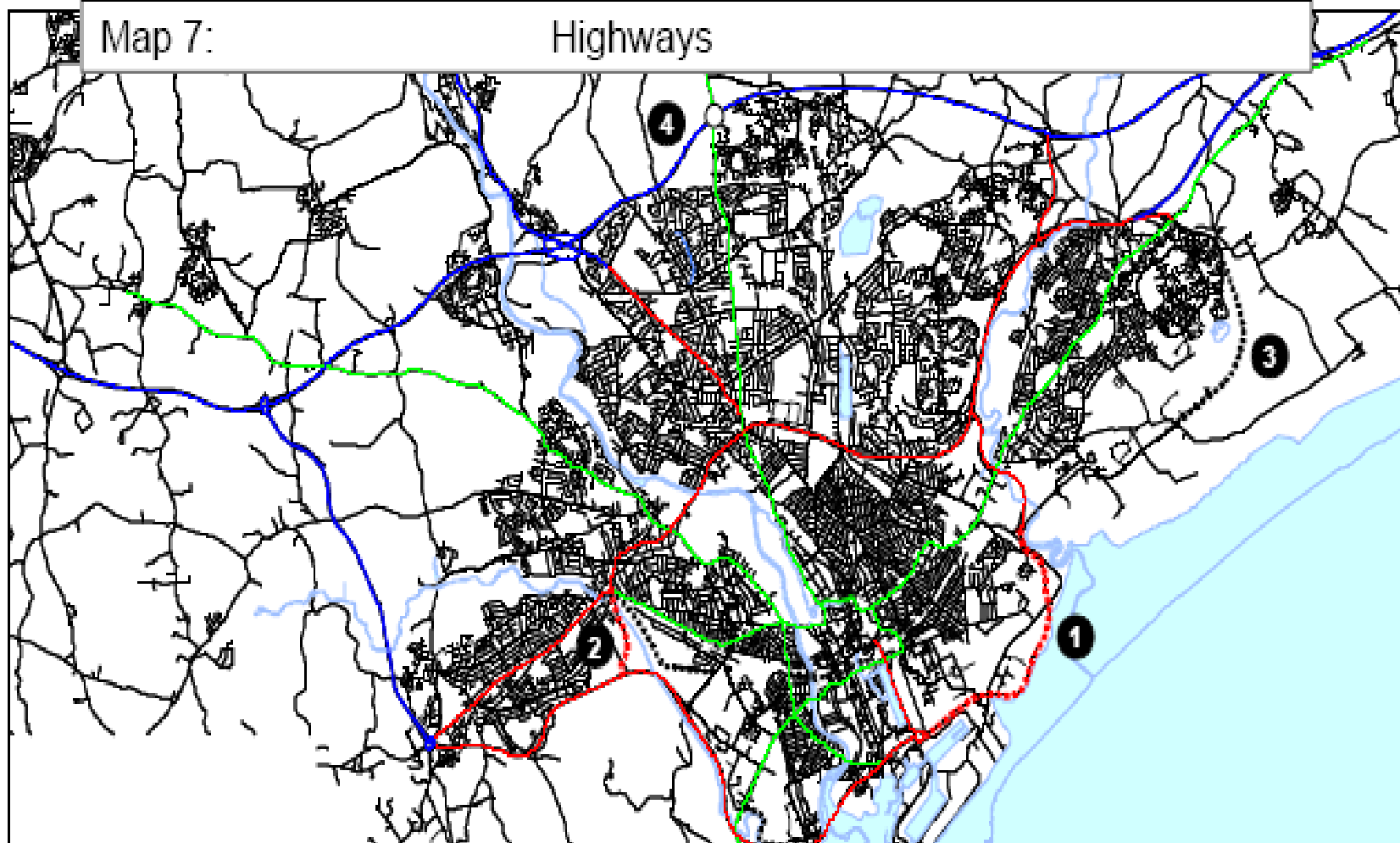

Map 7:

Highways



PROPOSED HIGHWAYS

- 1** Eastern Bay Link and East Moors Dualling Scheme
- 2** Ely Spur and links (to be reviewed)
- 3** Wentloog / St Mellons Link Phase 2
- 4** Thornhill Interchange (to be reviewed)

-  Core (Strategic Highway) Network
-  Primary County (Strategic Highway) Network
-  Secondary County (Strategic Highway) Network
-  Distributor Highway Network

[źródło: <http://www.cardiff.gov.uk>]

Map 6: Public Transport: Park-and-Ride: 2001-2016

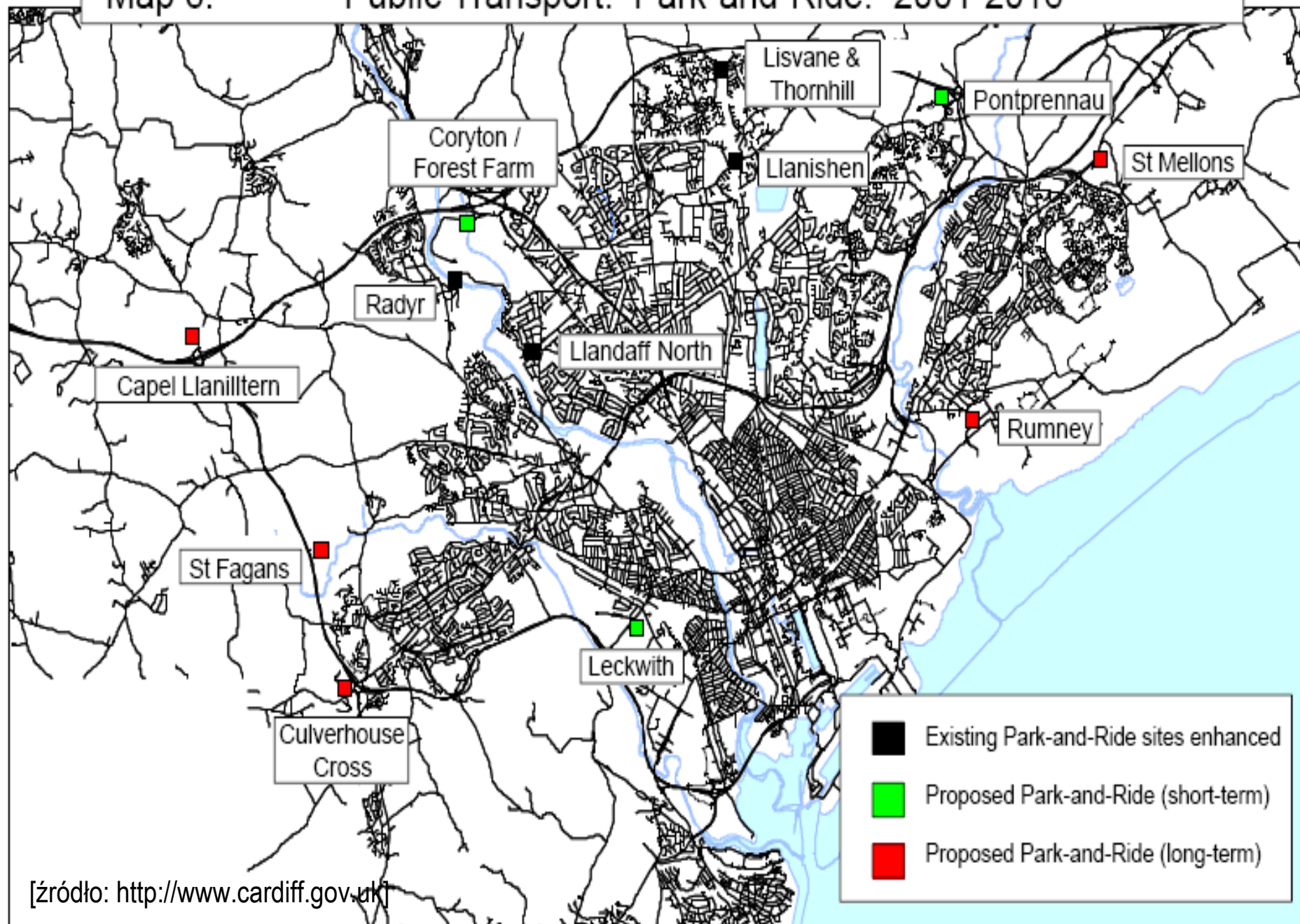

Map 2: Public Transport: Feeder Core Bus Network: 2001 - 2016

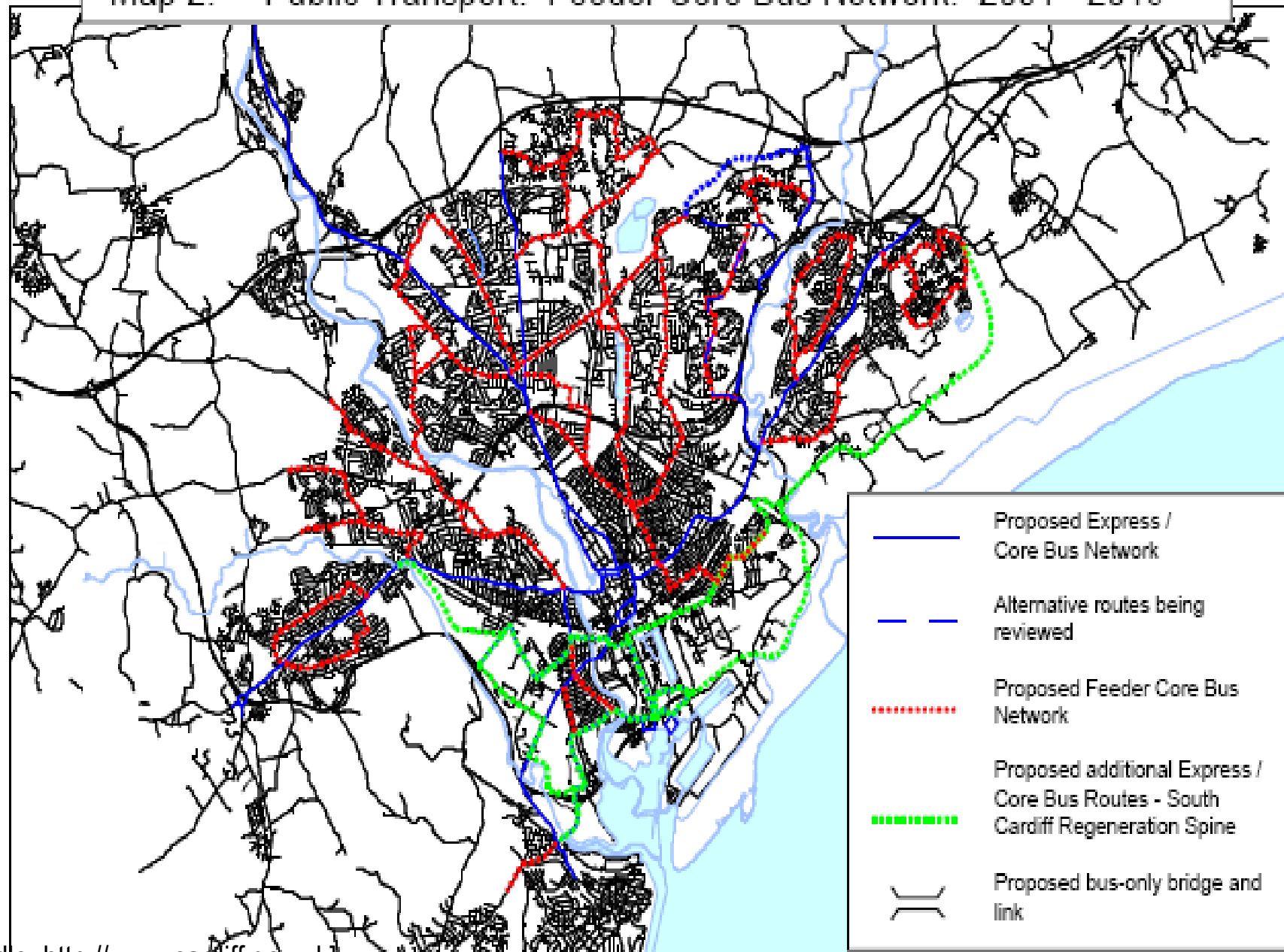

Map 4: Public Transport: Shared Heavy & Light Rail Sections: 2001 - 2016

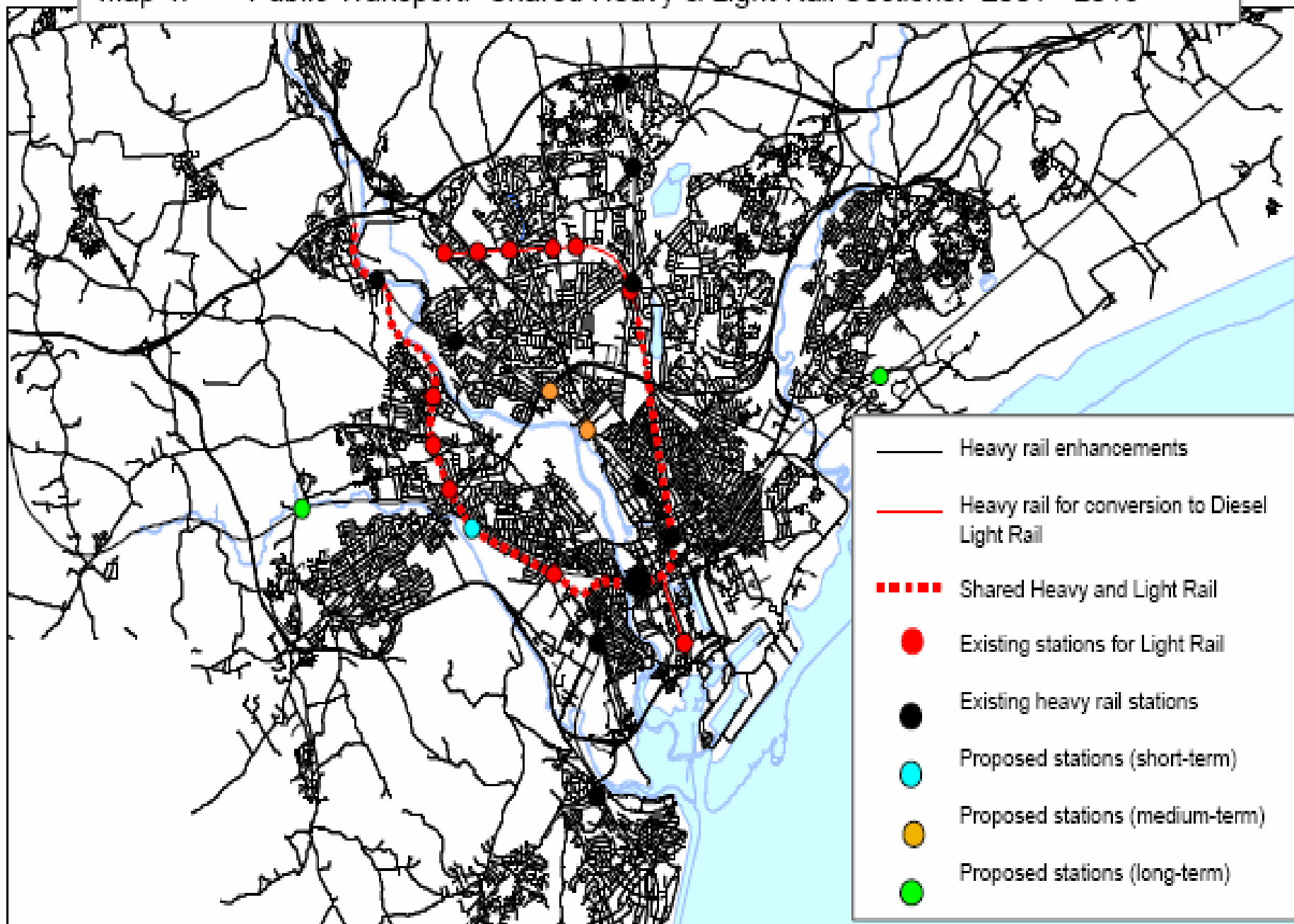

[zródło: <http://www.cardiff.gov.uk>]



skaznik 49°43'24.24" Płn. 11°03'52.01" E wys. 265 m Przesyłanie strumieniowe 100% Wysokość punktu widzenia 5.14 k

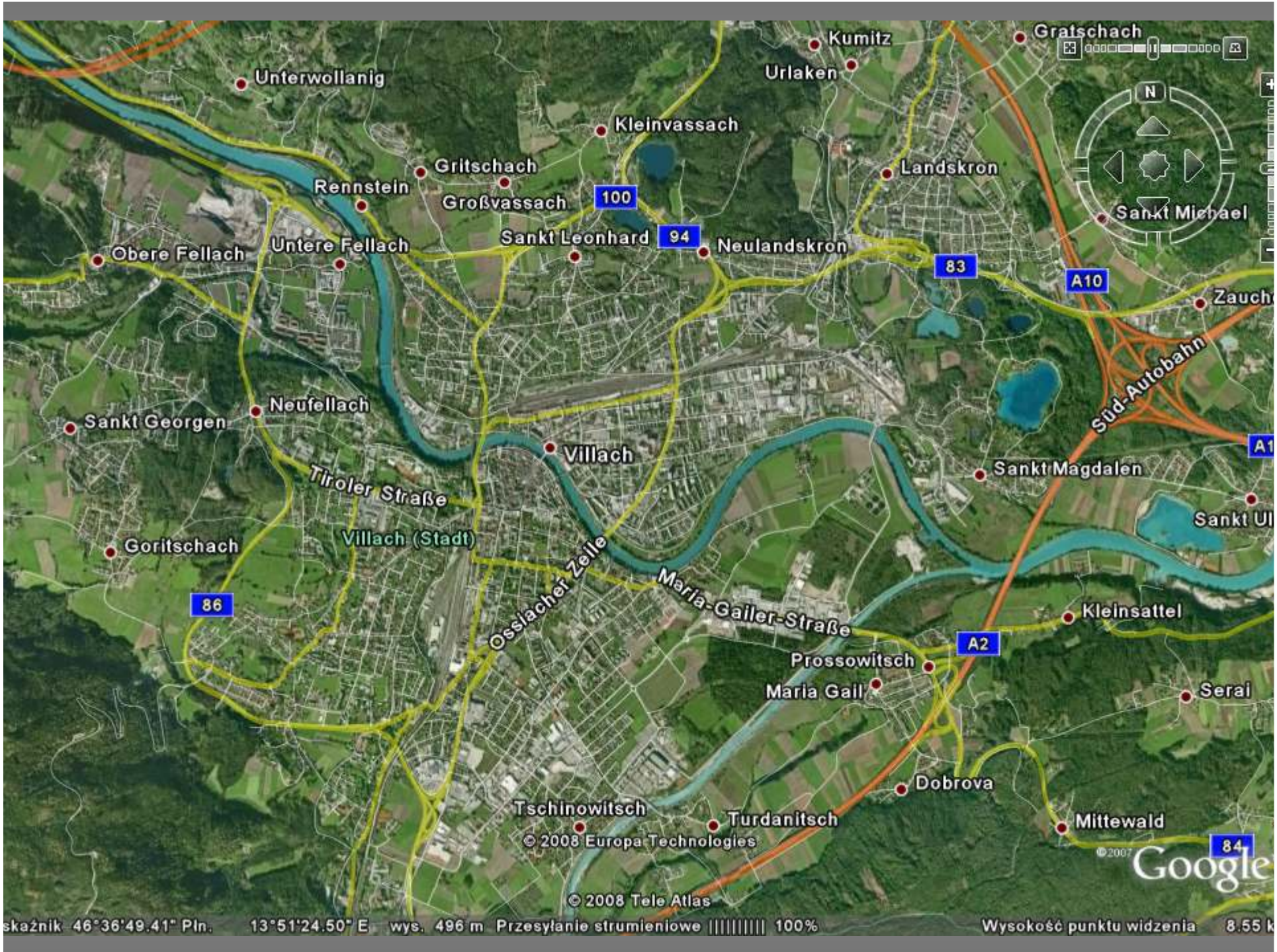

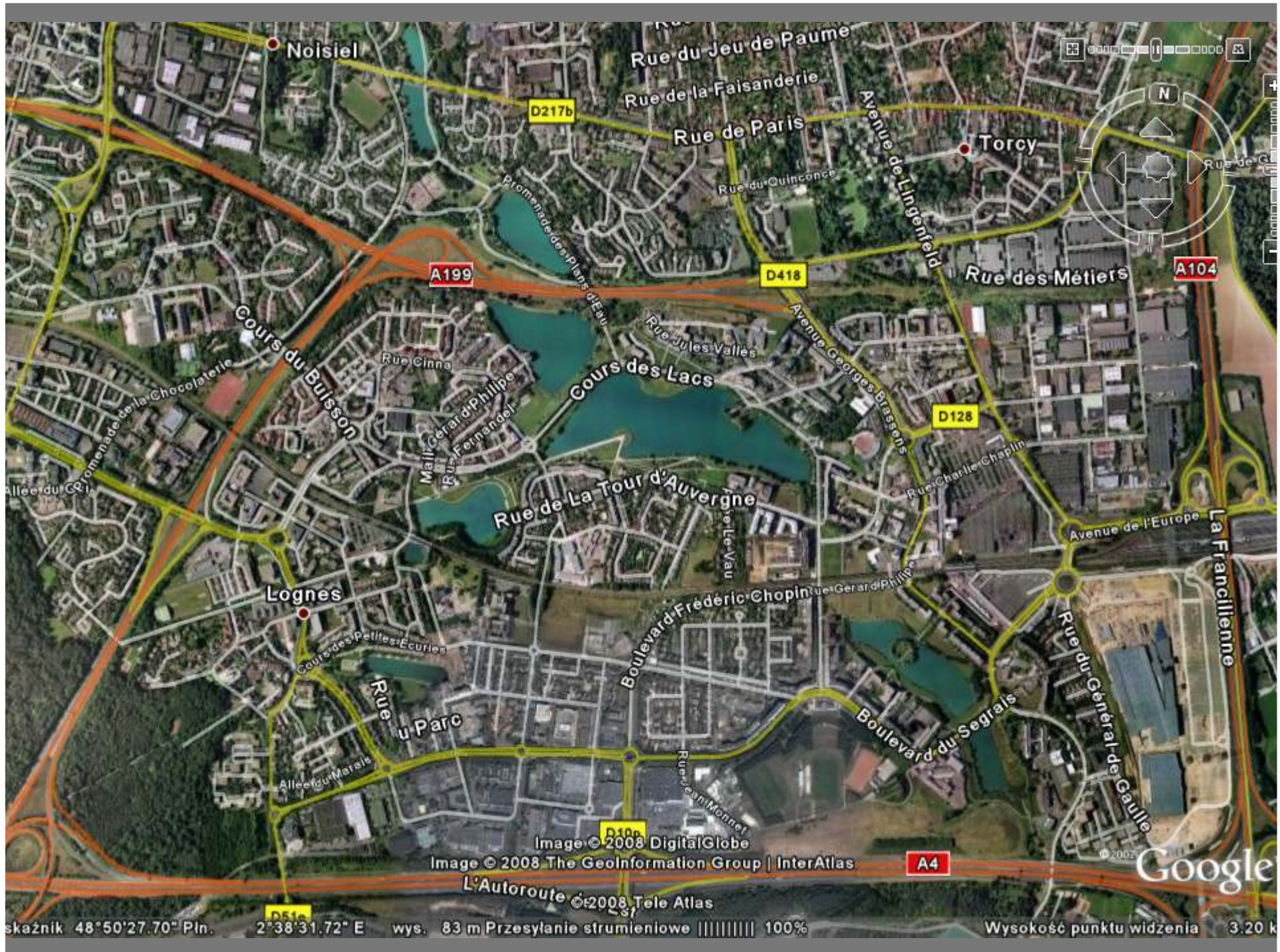

Noisiel

Torcy

Lognes

D217b

D418

D128

D100

D516

A199

A104

A4

Image © 2008 DigitalGlobe

Image © 2008 The GeoInformation Group | InterAtlas

© 2008 Tele Atlas

Google

skaznik 48°50'27.70" Płn. 2°38'31.72" E wys. 83 m Przesyłanie strumieniowe 100% Wysokość punktu widzenia 3.20 k



Villa du Béarn

Rue de l'Art Théâtral

Passage Rodrigue

Allée Chimène

Passage du...

Rue Cinéma

Google

Image © 2008 The GeoInformation Group | InterAtlas

© 2008 TeleAtlas

skaznik 48°50'40.17" Płn. 2°37'51.85" E wys. 82 m Przesyłanie strumieniowe 100% Wysokość punktu widzenia 499

- a. BERLIN, Unter den Linden
b. BERLIN, Kurfurstendamm

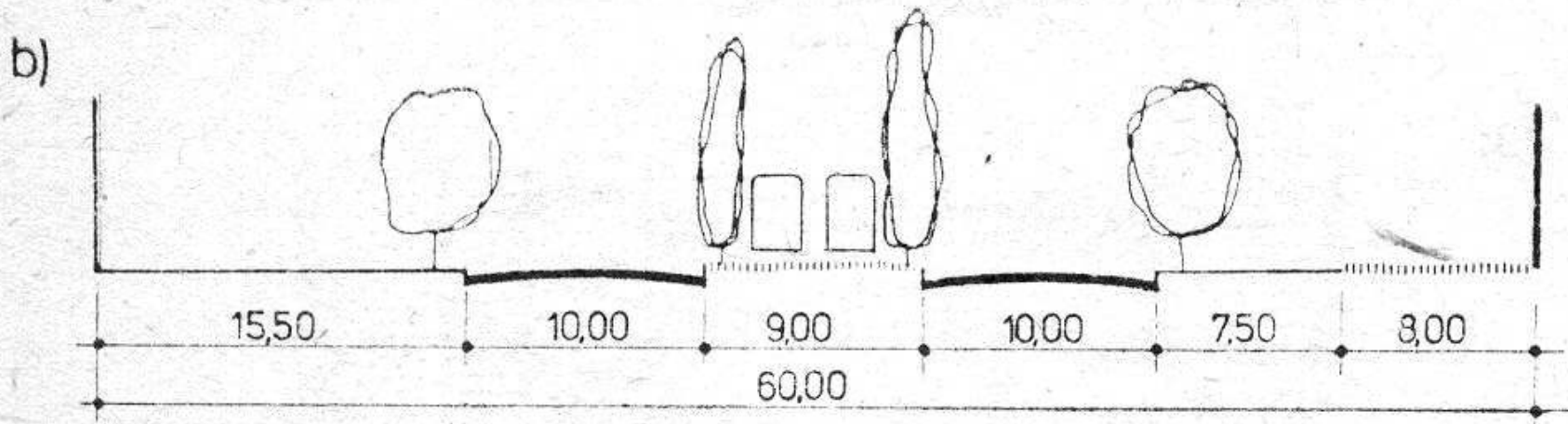
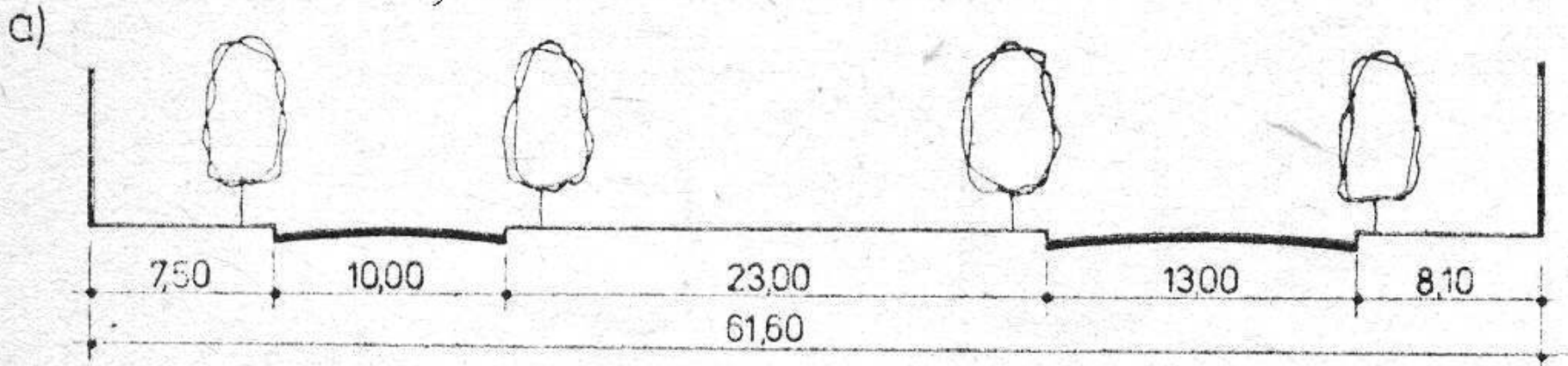

c)

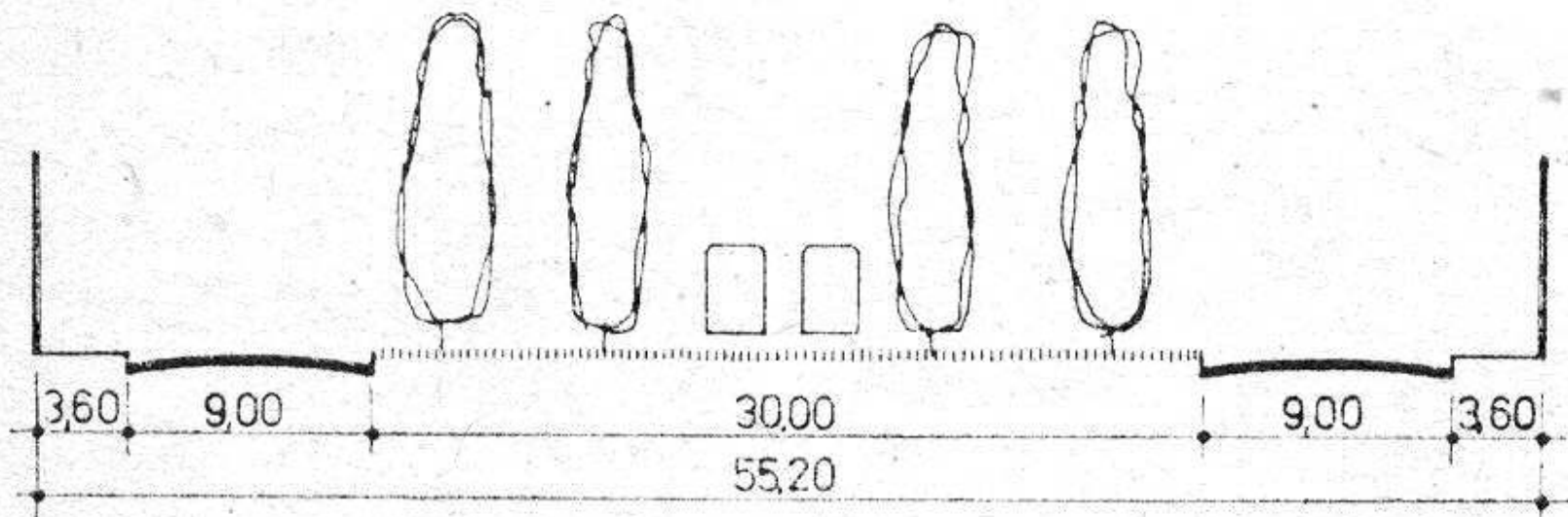

d)

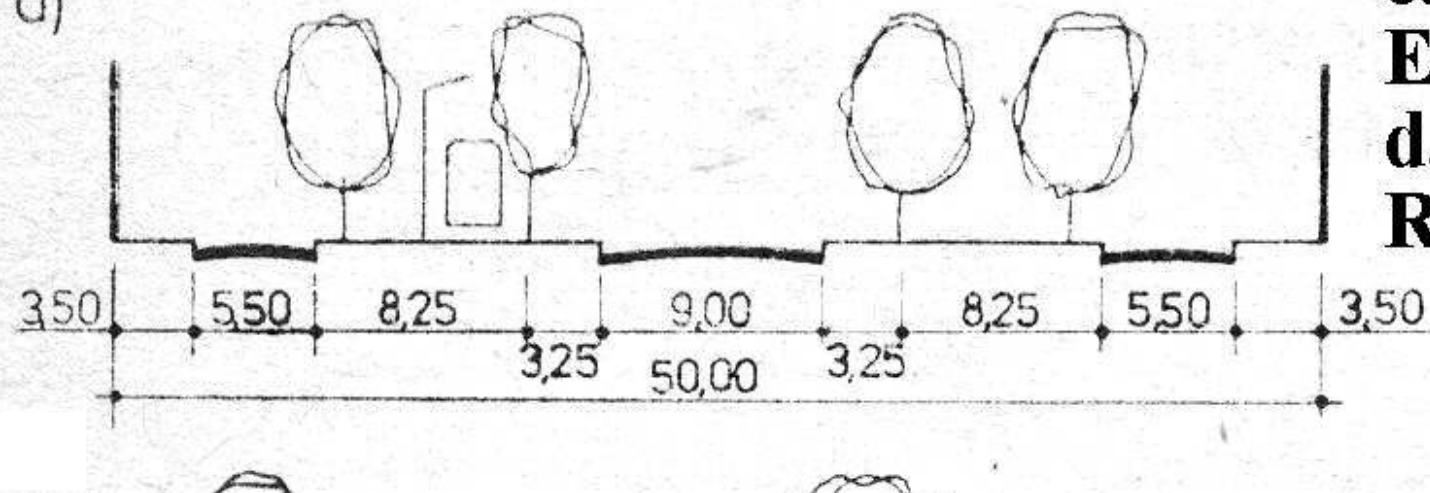

**c. Hamburg,
Esplanada
d. Lille,
Roubais**

e)

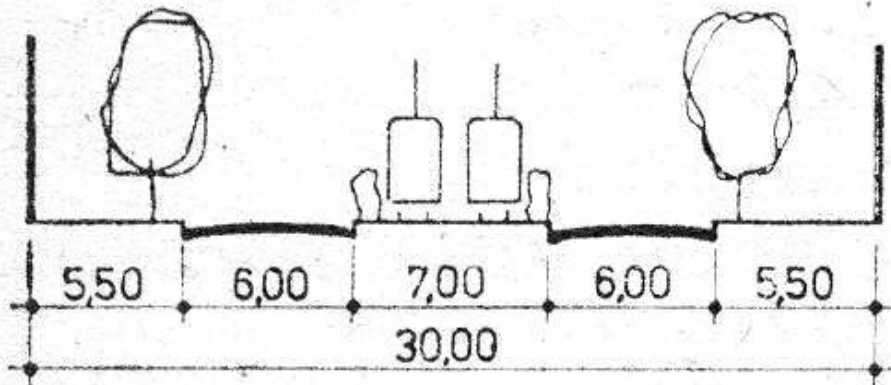

e. Monachium,
Agnes Bernauer Strasse
f. Nancy,
Place de la Carriere

f)

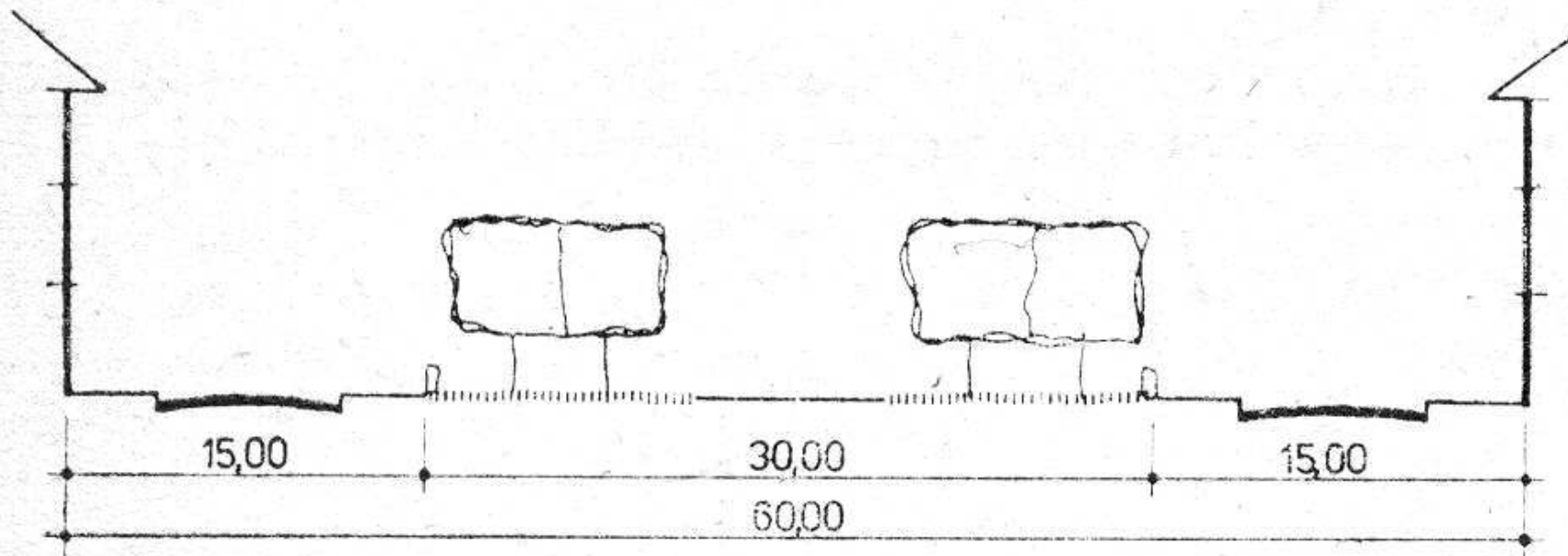

g)

Paryz

Champs Elysees

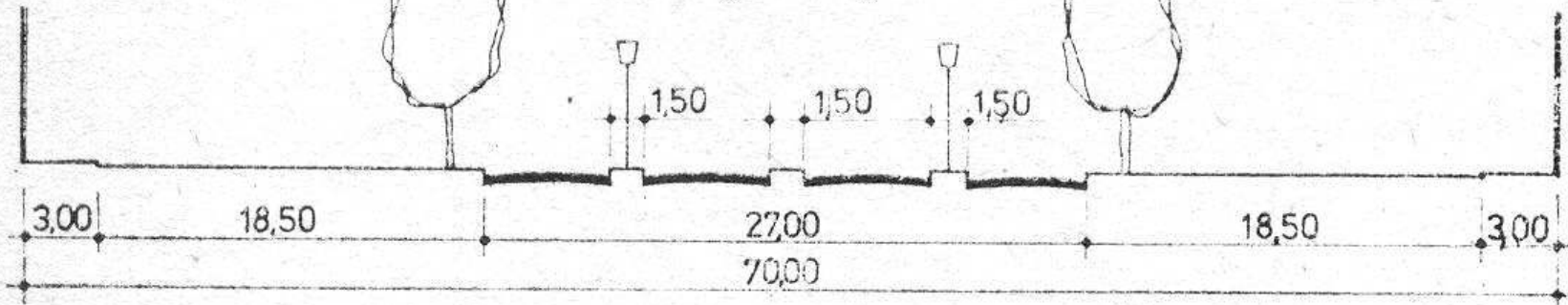

h)

Av. de la Grande Armee

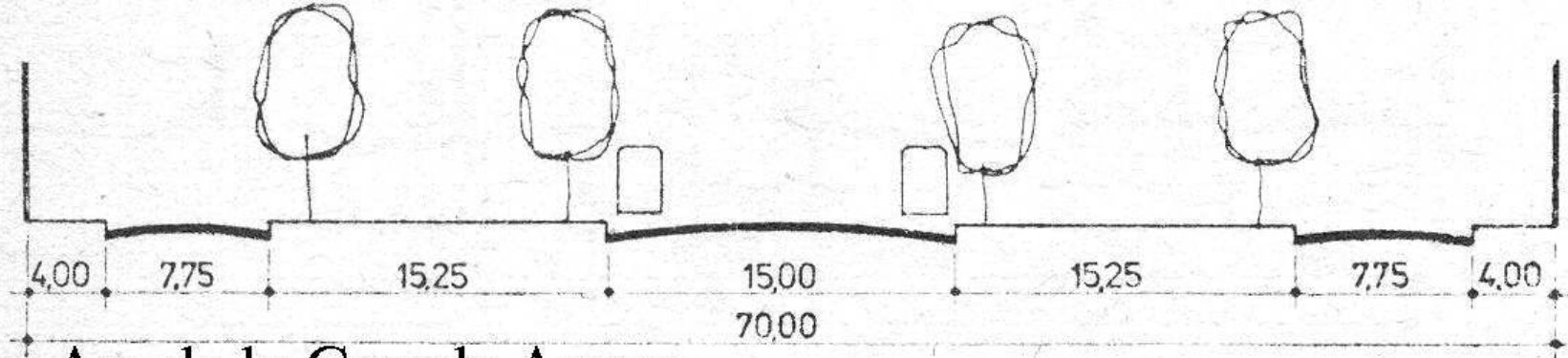







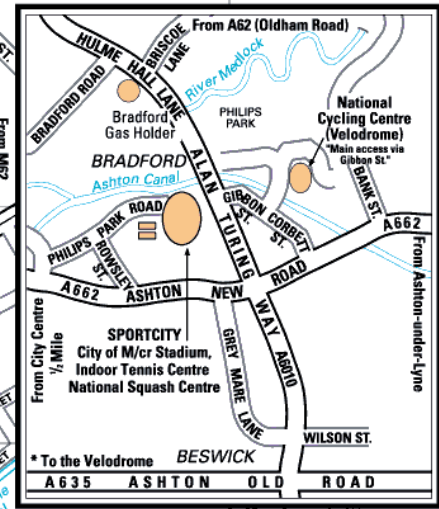

- Traffic Restricted Areas
- Key Accessible Routes
- Toilets
- Green/Open Spaces
- Metrolink
- Train Station
- Coach Station
- Information Centre
- Car Parking
- Multi-Storey Car Parks
- ON-STREET PARKING**
- For Disabled Drivers
- For Bicycles
- For Motorcycles

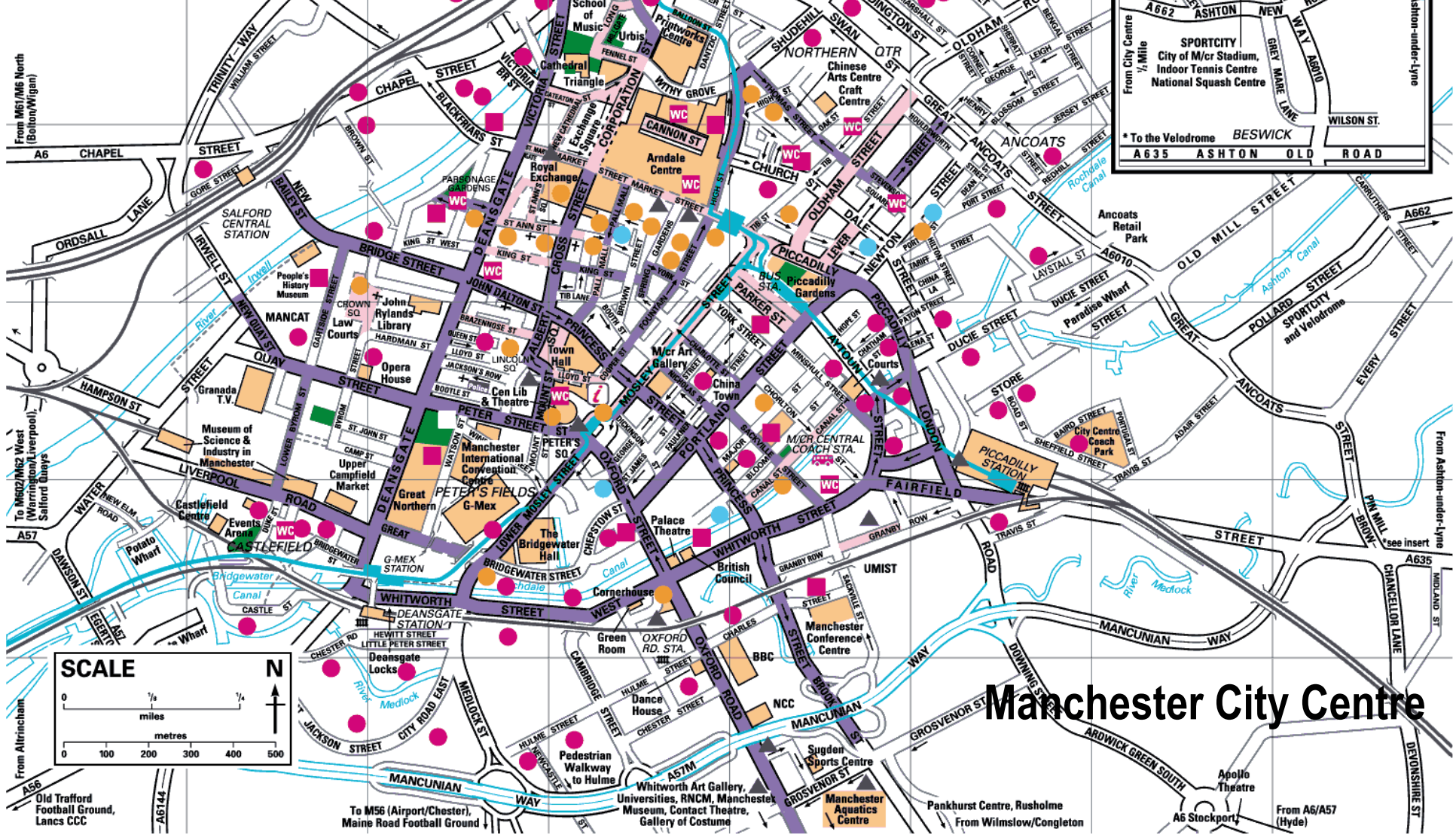

Manchester City Centre

From Bury
From M62 (Rochdale)
From M62 (Oldham Road)
From M62 (Oldham/Leeds)
From M62 (Bolton/Wigan)
From M62/M62 West (Warrington/Liverpool)
From Ashton-under-Lyne
From Ashton-under-Lyne
From Ashton-under-Lyne
From Warrington/Liverpool
From Altrincham
To M56 (Airport/Chester), Maine Road Football Ground
To M56 (Airport/Chester), Maine Road Football Ground
From Willslow/Congleton
From A6/A57 (Hyde)



CARDIFF
Car Parks



CARDIFF
CAERDYDD

Maysydd Parcio

CAERDYDD































[źródło: <http://www.zm.org.pl/?a=parkowanie-066&img=1>]